



11 Onderhoud



PAS OP

Letselgevaar door ondeskundig uitgevoerde onderhoudswerkzaamheden!

Ondeskundig onderhoud kan tot letsel leiden.

- ▶ Zorg vóór het begin van de werkzaamheden dat er voldoende ruimte is voor de montagewerkzaamheden.
- ▶ Voor orde en zuiverheid op de montageplaats zorgen.
- ▶ Laat instel- en vervangingswerkzaamheden aan het beslag alleen uitvoeren door een gespecialiseerde firma.
- ▶ Vleugel onbedoeld openen of sluiten beveiligen.
- ▶ Vleugel niet uithangen voor onderhoud.



LET OP

Materiële schade door verkeerde of ondeskundige controle!

Verkeerde of ondeskundige controle van het beslag kan tot een foutfunctie van het element leiden.

- ▶ Beslag door een gespecialiseerde firma in gemonteerde toestand laten controleren.
- ▶ Als er gebreken moeten worden hersteld, het element door een gespecialiseerde firma laten verwijderen en afdraaien.



INFO

De fabrikant is verplicht om opdrachtgevers en eindverbruikers op deze onderhoudsinstructie te attenderen.

Roto Frank Fenster- und Türtechnologie GmbH adviseert de fabrikant om met zijn eindklanten een onderhoudscontract af te sluiten.

Uit de volgende aanbevelingen kunnen geen aanspraken worden afgeleid. Bij de toepassing ervan dient te worden uitgegaan van de desbetreffende, concrete situatie.

	Verantwoordelijkheid	
onderhoudsinterval	<input type="checkbox"/>	→ Vanaf pagina 238
Reiniging		→ Vanaf pagina 238
Beslag reinigen	<input type="checkbox"/>	
Onderhoud		→ Vanaf pagina 238
Bewegende delen smeren	<input type="checkbox"/>	
Sluitwerk smeren	<input type="checkbox"/>	
Functionaliteitsproef		→ Vanaf pagina 241
Controleren of de beslagdelen goed vastzitten	<input type="checkbox"/>	
Beslagdelen controleren op slijtage	<input type="checkbox"/>	
Controleren of bewegende delen correct functioneren	<input type="checkbox"/>	
Controleren of sluitwerk goed functioneert	<input type="checkbox"/>	
Controleren op soepel functioneren	<input checked="" type="checkbox"/>	
Reparatie		→ Vanaf pagina 241
Schroeven vaster aandraaien	<input checked="" type="checkbox"/>	
Beschadigde onderdelen vervangen	<input checked="" type="checkbox"/>	

= Uitvoering zowel door gespecialiseerde firma als eindgebruiker

= Uitvoering **alleen** door gespecialiseerde firma

11.1 Onderhoudsinterval



LET OP

Materiële schade door niet-nageleefde onderhoudsintervallen!

Het onderhoudsinterval voor alle werkzaamheden aan beslagdelen is minstens **jaarlijks**. In ziekenhuizen, scholen en hotels is het onderhoudsinterval **halfjaarlijks**.
Regelmatig onderhoud is vereist om het correct en soepel functioneren van het beslag te behouden en om vroegtijdige slijtage of defecten te voorkomen.

- ▶ Bepaal het passende onderhoudsinterval en neem dit in acht op basis van de heersende omgevingscondities.

11.2 Reiniging



LET OP

Materiële schade door verkeerde reinigingsmiddel en dichtstoffen!

Reinigingsmiddelen en dichtstoffen kunnen oppervlakten van de bouwdeelen en dichtingen beschadigen.

- ▶ Geen agressieve of brandbare vloeistoffen, zuurhoudende reinigers of schuurmiddelen gebruiken.
- ▶ Alleen milde, pH-neutrale reinigingsmiddelen in verdunde vorm gebruiken.
- ▶ Een dunne beschermingsfolie op de bouwdeelen aanbrengen, bijvoorbeeld met een in olie gedoopte doek.
- ▶ Agressieve dampen (bijv. door mieren- of azijnzuur, ammoniak, amine- of ammoniakverbindingen, aldehyde, fenolen, chloor, looizuur) in het gebied van het element voorkomen.
- ▶ Geen dichtstoffen met een hoge zuurgraad of een hoog azijngehalte of dergelijke in combinatie met de eerder genoemde ingrediënten gebruiken omdat zowel het directe contact met de dichtstof als de verdamping ervan de oppervlakte van de bouwdeelen kunnen aantasten.

Het beslag reinigen

- ▶ Het beslag met een zachte doek reinigen als er aangekoekt vuil en stof op zit.
- ▶ Na het reinigen de bewegende onderdelen en het sluitwerk smeren. → 11.3 "Onderhoud" Vanaf pagina 238
- ▶ Een dunne beschermingsfolie op het beslag aanbrengen, bijvoorbeeld met een in olie gedoopte doek.

11.3 Onderhoud



LET OP

Materiële schade door foutieve smeermiddelen!

Minderwaardige smeermiddelen kunnen de functie van het beslag nadelig beïnvloeden.

- ▶ Hoogwaardige smeermiddelen gebruiken.
- ▶ Alleen hars- en zuurvrije smeermiddelen gebruiken.



LET OP

Milieuverontreiniging door reinigingsmiddelen en smeermiddelen!

Vrijkomende of overtollige reinigings- en smeermiddelen kunnen het milieu verontreinigen.

- ▶ Verwijder vrijkomende of overtollige reinigings- en smeermiddelen.
- ▶ U moet reinigings- en smeermiddelen gescheiden en op deskundige wijze opvangen en afvoeren.
- ▶ Houd u daarbij aan de geldende nationale wetten en richtlijnen.

U kunt ervoor zorgen dat het beslag soepel blijft functioneren door het beslag te smeren of af te stellen. Alle bouwdeelen van het beslag die relevant zijn voor het goed functioneren van de ramen of raamdeuren, moeten regelmatig worden gesmeerd.

Aanbevolen smeermiddelen

- Roto NX / NT vet



INFO

In de afbeelding ziet u waar de mogelijke smeerpunten zich bevinden. Het beslag op de afbeelding kan afwijken van het werkelijk ingebouwde beslag. Het aantal smeerpunten varieert en is afhankelijk van de grootte en uitvoering van het desbetreffende element.

11.3.1 Smeerpunten

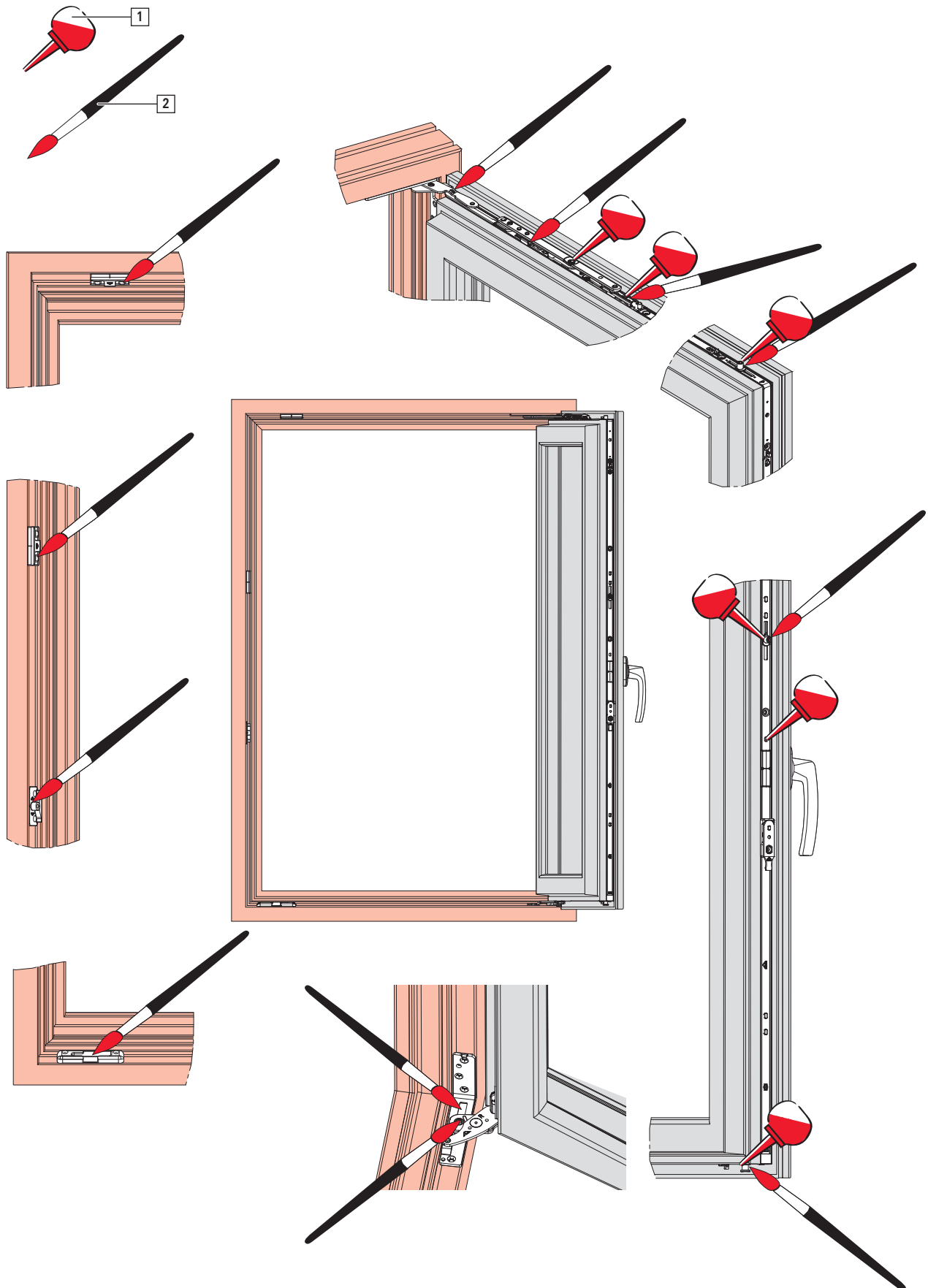



[1] Olie

[2] Vet

11.4 Functionaliteitsproef



WAARSCHUWING

Mogelijk levensgevaar door ondeskundige reparatiewerkzaamheden!

Ondeskundige reparatie kan het goed functioneren van het element en de gebruiksveiligheid ervan nadelig beïnvloeden.

- ▶ Laat de reparatie alleen uitvoeren door een gespecialiseerde firma.

Bij een functiecontrole controleert u of:

- ▶ beslagdelen beschadigd of vervormd zijn en of deze goed vastzitten;
- ▶ ramen en raamdeuren soepel functioneren door deze te openen en te sluiten;
- ▶ de afdichtingen van de ramen of raamdeuren nog voldoende elastisch en goed bevestigd zijn;
- ▶ ramen of raamdeuren in gesloten toestand goed dicht zitten;
- ▶ het vergrendelings- en ontgrendelingsmoment niet groter is dan 10 Nm. U kunt de controle uitvoeren met een draaimomentsleutel.

Laat functionaliteitsstoringen door een gespecialiseerde firma verhelpen.

11.5 Reparatie



WAARSCHUWING

Mogelijk levensgevaar door ondeskundige reparatiewerkzaamheden!

Ondeskundige reparatie kan het goed functioneren van het element en de gebruiksveiligheid ervan nadelig beïnvloeden.

- ▶ Laat de reparatie alleen uitvoeren door een gespecialiseerde firma.



LET OP

Materiële schade door ondeskundige verschroeving!

Losse of defecte schroeven kunnen ervoor zorgen dat ramen of raamdeuren minder goed functioneren.

- ▶ Controleer of de schroeven op de juiste wijze zijn aangebracht en goed zijn vastgedraaid.
- ▶ Draai loszittende of defecte schroeven vast of vervang deze.
- ▶ Gebruik bij reparaties alleen aanbevolen schroeven.

Reparaties die de reparatie of vervanging van bouwdeelen behelzen, zijn alleen nodig als bouwdeelen zijn beschadigd door slijtage of andere omstandigheden. Het goed en veilig functioneren van het element staat of valt met de vakkundige bevestiging van het beslag.

De volgende werkzaamheden mogen alleen worden uitgevoerd door een gespecialiseerde firma:

- alle instelwerkzaamheden aan het beslag,
- de vervanging van beslag of beslagdelen,
- het plaatsen en verwijderen van ramen, deuren of raamdeuren.

Voor de gespecialiseerde firma geldt:

- De noodzakelijke reparatiewerkzaamheden vakkundig, volgens de regels van de techniek en volgens de geldende voorschriften uitvoeren.
- Versleten of beschadigde bouwdeelen niet provisorisch repareren.
- Bij een reparatie alleen originele of goedgekeurde vervangende onderdelen gebruiken.